

Sonesse 50 RS485

- EN** Instructions
- FR** Notice
- ES** Instrucciones
- PT** Instruções
- DE** Anleitung
- IT** Istruzioni



ORIGINAL GUIDE

This operating and installation guide applies to all Sonesse 50 drive torque/speed, control technology and motor head (star head or round head) versions.

CONTENT

1. Fields of application and liability	2	3. Use and maintenance	7
1.1 Fields of application	2	3.1. Control function	7
1.2 liability	3	3.2. Tips and recommendations for use	7
2. Installation	3	4. Technical data	7
2.1. Installation	3		
2.2. Wiring	4		
2.3. Commissioning	6		
2.4. Tips and recommendations for installation	6		

The Sonesse 50 drive has been developed to meet indoor awning drive requirements. Its quiet operation ensures user comfort and well-being.

For more information, and to optimise the acoustic performance of your indoor awning, please contact a Somfy adviser.

1. FIELDS OF APPLICATION AND LIABILITY

1.1 FIELDS OF APPLICATION

The Sonesse 50 drive is designed to drive all types of indoor awning (roller blinds, boat blinds, Roman blinds, Venetian blinds and projection screens), excluding pantographs.

The Sonesse 50 drive is designed to drive multi-banding roller blinds.

The Sonesse 50 drive is designed to drive several roller blinds simultaneously, where these are interconnected by a drive bracket.

The Sonesse 50 drive is not designed to be used with a compensating spring.

Any use outside the fields of application is prohibited, in particular:

The Sonesse 50 drive is not designed for outdoor awnings (e.g. outdoor vertical blinds, roller shutters, etc.)

1.2 LIABILITY

Before installing and using the Sonesse 50 drive, please read **operating and installation guide carefully**. In addition to following the instructions given in this guide, the instructions detailed in the attached **Safety instructions** document must also be observed.

The Sonesse 50 drive must be installed by a drive and home automation professional, according to instructions from Somfy and the regulations applicable in the country in which it is commissioned.

It is prohibited to use the Sonesse 50 drive outside the fields of application described above. Such use, and any failure to comply with the instructions given in this guide and in the attached **Safety instructions** document, absolves Somfy of any liability and invalidates the warranty.

The installer must inform its customers of the operating and maintenance conditions for the Sonesse 50 drive and must provide them with the instructions for use and maintenance, and the attached **Safety instructions** document, after installing the Sonesse 50 drive. Any After-Sales Service operation on the Sonesse 50 drive must be performed by a drive and home automation professional.

If in doubt when installing the Sonesse 50 drive, or to obtain additional information, contact a Somfy adviser or go to the website www.somfy.com.



Safety warning!





Caution!



Information

2. INSTALLATION

 Instructions which **must** be followed by the drive and home automation professional installing the Sonesse 50 drive.

 Never drop, knock, drill or submerge the drive.

 Install a separate control point for each drive.

2.1. INSTALLATION

2.1.1. Preparing the drive

1) Fit the accessories required to integrate the drive in the roller tube:

- Either fit the drive wheel **a** on the drive.
- Or fit the crown **b** and the drive wheel **c** on the drive.

2) Measure the length (L1) between the inner edge of the drive head and the rim of the drive wheel.

2.1.2. Tube preparation

1) Cut the roller tube to the required length, depending on the motorised product.

2) Deburr the roller tube and remove the swarf.

3) For roller tubes which are smooth inside, cut a notch with the following measurements:

d = 4 mm / 0.16 In ; **e** = 28 mm / 1.1 In.

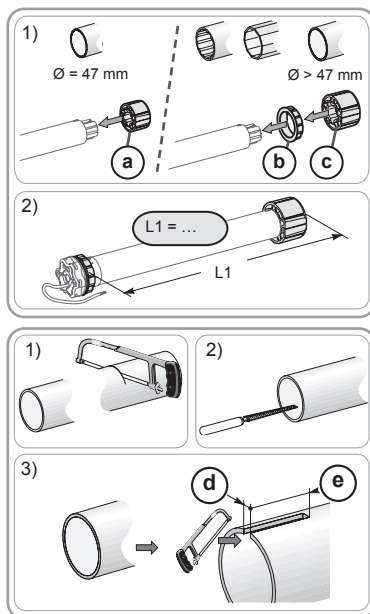

2.1.3. Drive/tube assembly

1) Slide the drive into the roller tube.

For roller tubes which are smooth inside, position the notch previously cut on the boss on the crown.

2) The drive wheel must be locked in place to prevent it moving along the roller tube:

- This can be done either by fixing the roller tube to the drive wheel using 4 x Ø 5 mm self-tapping screws, or by using 4 x Ø 4.8 mm steel pop rivets placed 5 mm to 15 mm from the outer rim of the drive wheel, regardless of the roller tube.

 The screws or pop rivets must only be attached to the drive wheel and not to the drive.

- Alternatively, a drive wheel stop can be used for tubes which are not smooth.

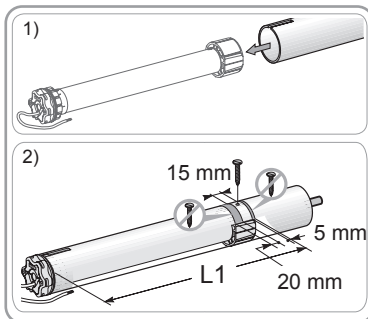

2.1.4. Installing the drive/tube assembly

1) Install and fix the drive/tube assembly onto the end bracket **f** and onto the drive bracket **g**:

 Ensure that the drive/tube assembly is secured onto the end bracket. This operation prevents the drive/tube assembly from coming out of the end bracket mounting when the roller blind reaches the lower end limit position.

2) Depending on the type of bracket, fit the stop ring **h** in place.

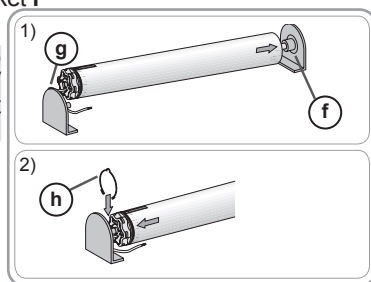

2.2. WIRING

 Cables which pass through a metal wall must be protected and isolated using a sheath or sleeve.

 Attach cables to prevent any contact with moving parts.

 The cable on the Sonesse 50 can be removed. If it is damaged, replace it with an identical cable.

 Leave the motorisation power supply cable accessible: it must be possible to replace it easily.

 Always make a loop in the power supply cable to prevent water entering the motorisation!

- Turn off the power supply.

- Connect the motorisation according to the information in the table below:

	Neutral	Live	Earth
230V -50 Hz	Blue	Brown	Yellow/ Green
220V -60 Hz			
120V -60 Hz	White	Black	Green
100V- 50/60Hz			

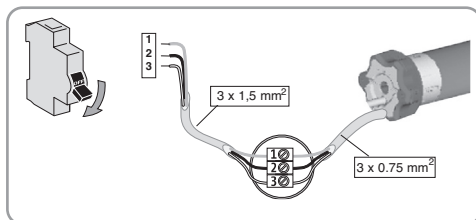

Data wiring

Connect the data cable to the motor according to the information in the tables below.

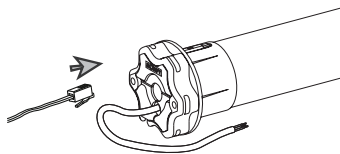

⚠ Between the RS485 data wire and the RS485 product, the cable length should not exceed 20m.

⚠ Make sure the data cable is not pinched or damaged during the installation of the drive/ tube onto the end bracket.

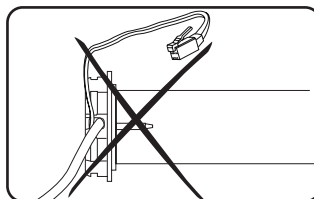
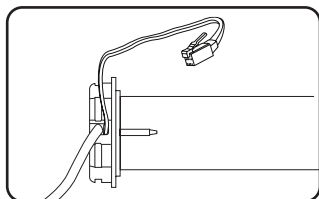

1) Data cable RJ9/RJ45.

RJ9

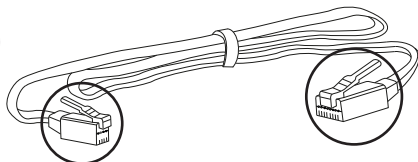

RJ45

1.1) With Power out.

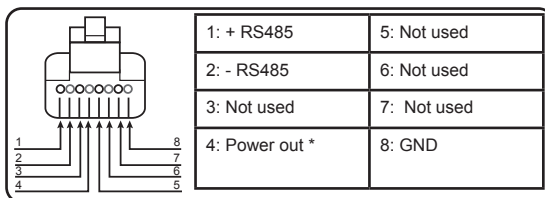
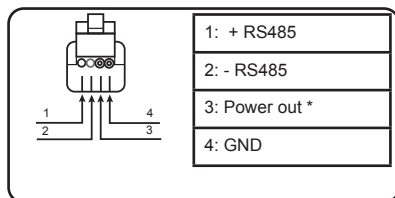

1.2) Without Power out.

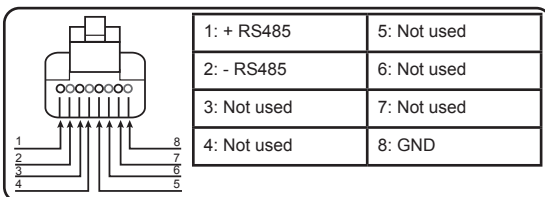
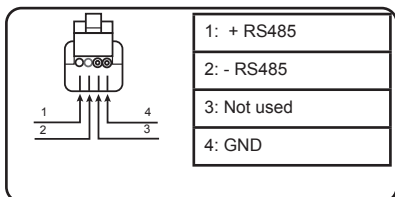

2) Data cable RJ9/RJ9

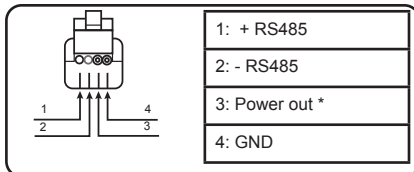
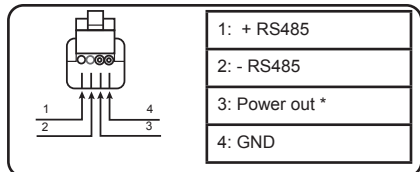
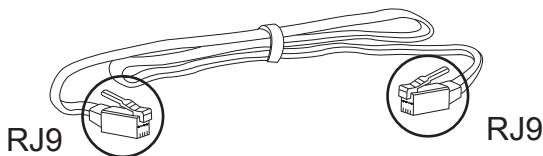

* Power out specification : 7.5V /30 mA max.

2.3. COMMISSIONING

To set the motor, use the RS485 SETTING TOOL ref:9017142A

Connect the RS485 SETTING TOOL to the motor switch on and follow the instruction on the RS485 SETTING TOOL (P38).

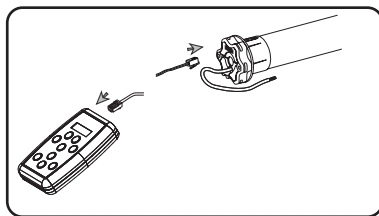

2.4. TIPS AND RECOMMENDATIONS FOR INSTALLATION

2.4.1. Questions about the Sonesse 50?

Observations	Possible causes	Solutions
The motorised product does not operate.	The wiring is incorrect.	Check the wiring and modify it if necessary.
	The motorisation is in thermal protection.	Wait until the motor cools down.
	An incorrect Data cable has been used.	Check the DATA cable
The motorised product is noisy:	The drive wheel and the crown are not suitable for the tube.	Replace the drive wheel and the crown
	The motorised product is compressed between the brackets	Increase the play between the brackets
	The tube contains swarf and screws.	Clean the roller tube.

3. USE AND MAINTENANCE

This motorisation is maintenance-free

3.1. OPERATION

To control the motor, please refer to the installation instruction of the used control.

3.2. TIPS AND RECOMMENDATIONS FOR USE

3.2.1. Questions about the Sonesse 50?

Observations	Possible causes	Solutions
The motorised product does not operate.	The control point battery is weak.	Check whether the battery is weak and replace it if necessary.
	The motorisation is in thermal protection mode.	Wait for the motor to cool down.

If the motorised product still does not work, contact a motorisation and home automation professional.

4. TECHNICAL DATA

Power supply	230V-50Hz	120V-60Hz	100V-50/60Hz	220V-60Hz
Operating temperature	- 20°C to + 60°C			
Safety level	Class I			
Connector	RJ9			



Somfy limited, Yeadon LS19 7ZA UK hereby declares that the drive covered by these instructions when marked for input voltage 230V~50Hz and used as intended according to these instructions, is in compliance with UK legislation of Machinery safety regulations S.I.2008 N°1597. The full text of the UKCA declaration of conformity is available at www.somfy.co.uk.
Steven MONTGOMERY, Managing Director Somfy Ltd UK & Ireland, Yeadon, 03/2021.



Somfy Activités SA, F-74300 CLUSES as manufacturer hereby declares that the drive covered by these instructions when marked for input voltage 230V~50Hz and used as intended according to these instructions, is in compliance with the essential requirements of the applicable European Directives and in particular of the Machinery Directive **2006/42/EC** and EMC Directive **2014/30/EU**.
The full text of the EU declaration of conformity is available at www.somfy.com/ce.
Christian REY, Approval manager, acting on behalf of Activity director, Cluses, 09/2017.

NOTICE ORIGINALE

Cette notice d'installation et d'utilisation s'applique à tous les Sonesse 50 quelles que soient les déclinaisons de couple/vitesse, de technologies de pilotage et de tête moteur (tête étoile ou tête ronde).

SOMMAIRE

1. Domaine d'application et responsabilité	8	3. Utilisation et maintenance	13
1.1 Domaine d'application	8	3.1. Fonction de commande	13
1.2 responsabilité	9	3.2. Astuces et conseils d'utilisation	13
2. Installation	9	4. Données techniques	13
2.1. Montage	9		
2.2. Câblage	10		
2.3. Mise en service	12		
2.4. Astuces et conseils d'installation	12		

La motorisation Sonesse 50 a été développée pour répondre au besoin de motorisation des stores d'intérieur.

Elle apporte confort et bien être à l'utilisateur grâce à son faible niveau acoustique.

Pour en savoir plus et optimiser la performance acoustique de votre store d'intérieur, n'hésitez pas à contacter un interlocuteur Somfy.

1. DOMAINE D'APPLICATION ET RESPONSABILITÉ

1.1 DOMAINE D'APPLICATION

La motorisation Sonesse 50 est conçue pour motoriser tous les types de stores d'intérieur (stores rouleaux, stores bateaux, stores romains, stores vénitiens et écrans de projection), à l'exception des pantographes.

La motorisation Sonesse 50 est conçue pour motoriser des stores rouleaux multi-banding.

La motorisation Sonesse 50 est conçue pour motoriser plusieurs stores rouleaux en même temps, si ceux-ci sont reliés entre eux par une équerre d'entraînement.

La motorisation Sonesse 50 n'est pas conçue pour être utilisée avec un ressort de compensation.

La motorisation Sonesse 50 n'est pas conçue pour les applications d'extérieur (ex: stores verticaux d'extérieur, volets roulants, ...)

1.2 RESPONSABILITÉ

Avant d'installer et d'utiliser la motorisation Sonesse 50, lire attentivement cette **notice d'installation et d'utilisation**. Outre les instructions décrites dans cette notice, respecter également les consignes détaillées dans le document joint **Consignes de sécurité**.

La motorisation Sonesse 50 doit être installée par un professionnel de la motorisation et de l'automatisation de l'habitat, conformément aux instructions de Somfy et à la réglementation applicable dans le pays de mise en service.

Toute utilisation de la motorisation Sonesse 50 hors du domaine d'application décrit ci-dessus est interdite. Elle exclurait, comme tout irrespect des instructions figurant dans cette notice et dans le document joint **Consignes de sécurité**, toute responsabilité et garantie de Somfy.

L'installateur doit informer ses clients des conditions d'utilisation et de maintenance de la motorisation Sonesse 50 et doit leur transmettre les instructions d'utilisation et de maintenance, ainsi que le document joint **Consignes de sécurité**, après l'installation de la motorisation Sonesse 50. Toute opération de Service Après-Vente sur la motorisation Sonesse 50 nécessite l'intervention d'un professionnel de la motorisation et de l'automatisation de l'habitat.

Si un doute apparaît lors de l'installation de la motorisation Sonesse 50 ou pour obtenir des informations complémentaires, consulter un interlocuteur Somfy ou aller sur le site www.somfy.com.



Avertissement Sécurité!





Attention!



Information

2. INSTALLATION

 Consignes à suivre **impérativement** par le professionnel de la motorisation et de l'automatisation de l'habitat réalisant l'installation de la motorisation Sonesse 50.

 Ne jamais laisser tomber, choquer, percer, immerger la motorisation.

 Installer un point de commande individuel pour chaque motorisation.

2.1. MONTAGE

2.1.1. Préparation de la motorisation

1) Monter les accessoires nécessaires à l'intégration de la motorisation dans le tube d'enroulement :

- Soit uniquement la roue **a** sur la motorisation.
- Soit la couronne **b** et la roue **c** sur la motorisation.

2) Mesurer la longueur (L1) entre le bord intérieur de la tête de la motorisation et l'extrémité de la roue.

2.1.2. Préparation du tube

1) Couper le tube d'enroulement à la longueur désirée en fonction du produit motorisé.

2) Ébavurer le tube d'enroulement et éliminer les copeaux.

3) Pour les tubes d'enroulement lisses à l'intérieur, découper une encoche selon les cotes suivantes :

d = 4 mm / 0.16 In ; **e** = 28 mm / 1.1 In.

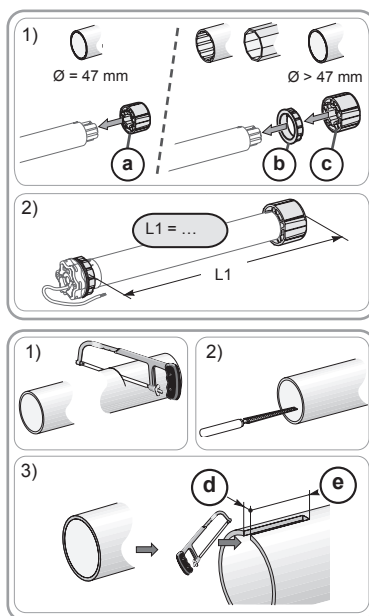

2.1.3. Assemblage motorisation - tube

1) Glisser la motorisation dans le tube d'enroulement.

Pour les tubes d'enroulement lisses à l'intérieur, positionner l'encoche découpée sur l'ergot de la couronne.

2) La roue doit être bloquée en translation dans le tube d'enroulement:

- Soit en fixant le tube d'enroulement sur la roue à l'aide de 4 vis Parker Ø 5 mm ou 4 rivets pop acier Ø 4,8 mm placés entre 5 mm et 15 mm de l'extrémité extérieure de la roue, quel que soit le tube d'enroulement.



Les vis ou les rivets pop ne doivent pas être fixés sur la motorisation mais uniquement sur la roue.

- Soit par l'utilisation d'un stop roue, pour les tubes non lisses.

2.1.4. Montage de l'ensemble tube - motorisation

1) Monter et fixer l'ensemble tube-motorisation sur le support embout f et sur le support motorisation g :



S'assurer que l'ensemble tube-motorisation est verrouillé sur le support embout. Cette opération permet d'éviter à l'ensemble tube-motorisation de sortir de la fixation du support embout lorsque le volet roulant arrive en fin de course basse.

2) Suivant le type de support, mettre l'anneau d'arrêt h en place.

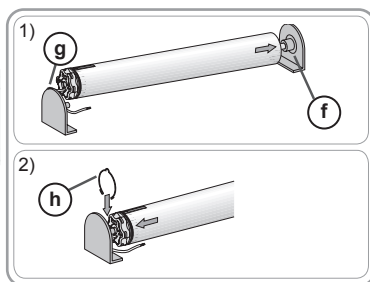
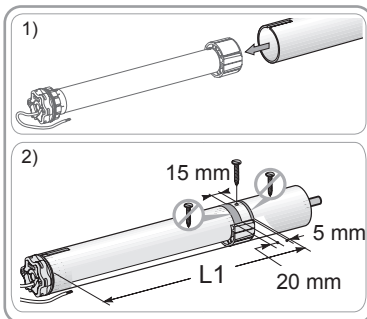

2.2. CÂBLAGE

⚠ Respecter la Norme NF C 15-100 pour les installations électriques.

⚠ Les câbles traversant une paroi métallique doivent être protégés et isolés par un manchon ou un fourreau.

⚠ Attacher les câbles pour éviter tout contact avec une partie en mouvement.

⚠ Le câble du Sonesse 50 est démontable. S'il est endommagé, le remplacer à l'identique.

👉 Laisser les câbles d'alimentation et de données de la motorisation accessibles : ils doivent pouvoir être remplacés facilement.

👉 Toujours faire une boucle sur le câble d'alimentation pour éviter la pénétration d'eau dans la motorisation !

- Couper l'alimentation secteur.

- Connecter la motorisation selon les informations du tableau ci-dessous :

	Neutre	Phase	Terre
230V-50Hz	Bleu	Marron	Jaune/ Vert
220V-60Hz			
120V-60Hz	Blanc	Noir	Vert
100V-50/60Hz			

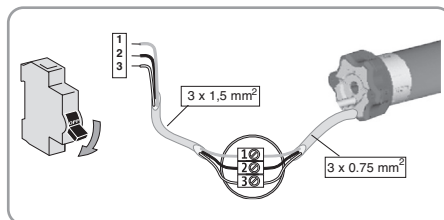

Câblage des données

Connecter le câble de données au moteur selon les informations des tableaux ci-dessous.

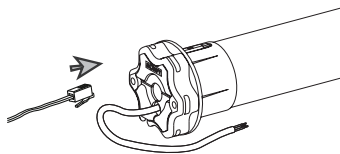

⚠ Entre le câble réseau et le produit RS485, la longueur du câble ne doit pas être supérieure à 20m.

⚠ S'assurer que le câble de données ne soit pas écrasé ou endommager lors de l'installation de l'ensemble tube-motorisation sur les supports.

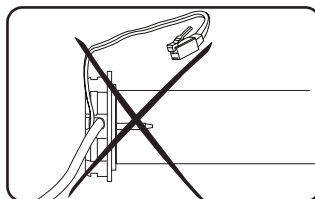
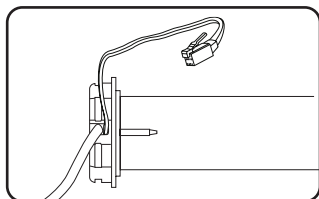

1) Câble de données RJ9/RJ45.

RJ9

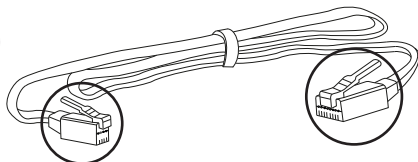

RJ45

1.1) Avec une sortie d'alimentation.

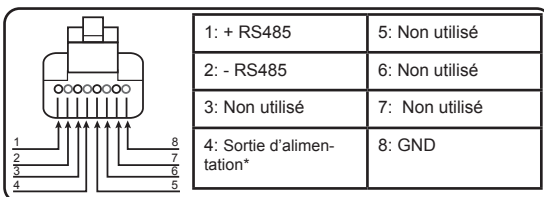
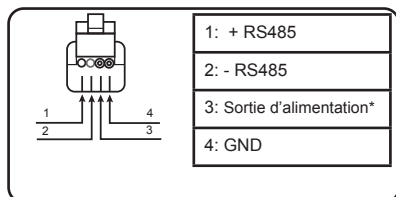

1.2) Sans sortie d'alimentation.

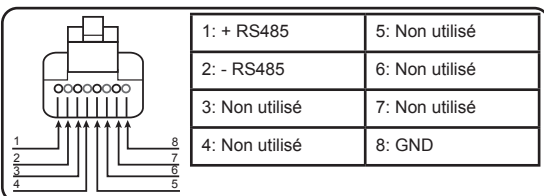
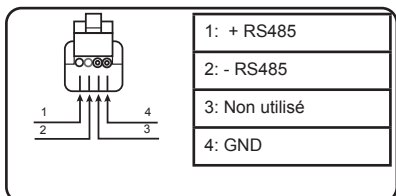

2) Câble de données RJ9/RJ9

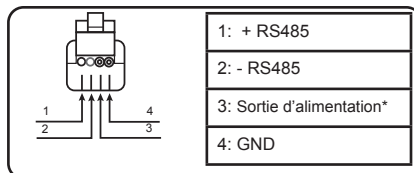
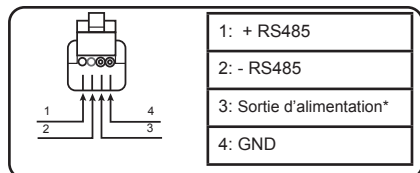
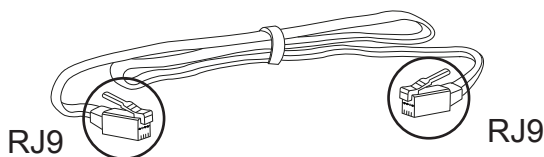

* Spécificité de la sortie d'alimentation : 7.5V /30 mA max.

2.3. MISE EN SERVICE

Pour Régler le moteur, utiliser le RS485 SETTING TOOL ref:9017142A

Connecter le RS485 SETTING TOOL au connecteur du moteur et suivre les instructions sur le RS485 SETTING TOOL (P38).

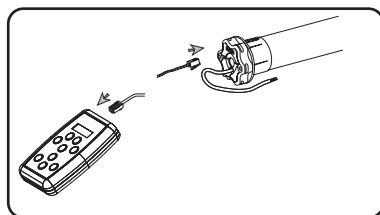

2.4. ASTUCES ET CONSEILS D'INSTALLATION

2.4.1. Questions sur le Sonesse 50 ?

Constats	Causes possibles	Solutions
Le produit motorisé ne fonctionne pas.	Le câblage est incorrect.	Contrôler le câblage et le modifier si besoin.
	La motorisation est en protection thermique.	Attendre que le moteur refroidisse.
	Le câble de données utilisé est non conforme	Contrôler le câble utilisé
Le produit motorisé est bruyant:	La roue et la couronne ne sont pas bien adaptées au tube utilisé.	Remplacer La roue et la couronne
	Le produit motorisé est comprimé entre les supports	Ajouter du jeu au niveau des supports
	Des copeaux, des vis sont dans le tube.	Nettoyer le tube d'enroulement.

3. UTILISATION ET MAINTENANCE

Cette motorisation ne nécessite pas d'opération de maintenance

3.1. FONCTION DE COMMANDE

Pour contrôler la motorisation Sonesse 50, veuillez vous référer à la notice d'installation du contrôle utilisé.

3.2. ASTUCES ET CONSEILS D'UTILISATION

3.2.1. Questions sur le Sonesse 50 ?

Constats	Causes possibles	Solutions
Le produit motorisé ne fonctionne pas.	Le point de commande n'est pas compatible	Contrôler si la pile est faible et la remplacer si besoin.
	La motorisation est en protection thermique.	Attendre que le moteur refroidisse.

Si le produit motorisé ne fonctionne toujours pas, contacter un professionnel de la motorisation et de l'automatisation de l'habitat.

4. DONNÉES TECHNIQUES

Alimentation	230V-50Hz	120V-60Hz	100V-50/60Hz	220V-60Hz
Température d'utilisation	- 20°C to + 60°C			
Classe du produit	Class I			
Connecteur	RJ9			

CE Par la présente, Somfy Activités SA, F-74300 CLUSES déclare en tant que fabricant que la motorisation couverte par ces instructions, marquée pour être alimentée en 230V~50Hz et utilisée comme indiqué dans ces instructions, est conforme aux exigences essentielles des Directives Européennes applicables et en particulier de la Directive Machine **2006/42/EC** et de la Directive CEM **2014/30/EU**.

Le texte complet de la déclaration de conformité à l'UE est disponible sur www.somfy.com/ce.

Christian Rey, responsable des homologations, agissant au nom du Directeur de l'Activité, Cluses, 09/2017.

TRADUCCIÓN DEL MANUAL ORIGINAL

Este manual de instalación y uso es aplicable a todos los mecanismos Sonesse 50 independientemente de su par/velocidad, tecnología de control y cabezal del motor (cabezal en estrella o cabezal redondo).

CONTENIDO

1. Ámbito de aplicación y responsabilidad	14	3. Uso y mantenimiento	19
1.1 Ámbito de aplicación	14	3.1. Función de control	19
1.2 Responsabilidad	15	3.2. Trucos y consejos de uso	19
2. Instalación	15	4. Datos técnicos	19
2.1. Instalación	15		
2.2. Cableado	16		
2.3. Puesta en marcha	18		
2.4. Trucos y consejos de instalación	18		

El mecanismo Sonesse 50 se ha desarrollado para automatizar las persianas de interior. Gracias a su bajo nivel acústico, aporta confort y bienestar al usuario.

Para obtener más información y optimizar el rendimiento acústico de su persiana de interior, no dude en ponerse en contacto con uno de los agentes de Somfy.

1. ÁMBITO DE APLICACIÓN Y RESPONSABILIDAD

1.1 ÁMBITO DE APLICACIÓN

El mecanismo Sonesse 50 se ha diseñado para automatizar todo tipo de persianas de interior (persianas enrollables, persianas plegables, persianas romanas, persianas venecianas y pantallas de proyección), a excepción de las persianas con pantógrafo.

El motor Sonesse 50 se ha diseñado para automatizar persianas enrollables *multi-banding*.

El motor Sonesse 50 se ha diseñado para automatizar varias persianas enrollables al mismo tiempo, siempre que estén unidas entre sí mediante una escuadra de arrastre.

El motor Sonesse 50 no se ha diseñado para ser utilizado con un muelle de compensación. Se prohíbe cualquier uso fuera del ámbito de aplicación, en particular:

El motor Sonesse 50 no se ha diseñado para ser utilizado con persianas o toldos de exterior (ej.: toldos verticales o persianas enrollables de exterior, etc.).

1.2 RESPONSABILIDAD

Antes de instalar y de utilizar el mecanismo Sonesse 50, lea atentamente este **manual de instalación y uso**. Además de las instrucciones descritas en este manual, deben respetarse las normas detalladas en el documento adjunto **Normas de seguridad**.

El mecanismo Sonesse 50 debe ser instalado por un profesional de la motorización y de la automatización de la vivienda, de conformidad con las instrucciones proporcionadas por Somfy y con la normativa aplicable en el país donde vaya a utilizarse.

Se prohíbe cualquier uso del mecanismo Sonesse 50 fuera del ámbito de aplicación anteriormente descrito. Ello conllevaría, como todo incumplimiento de las instrucciones que figuran en este manual y en el documento adjunto **Normas de seguridad**, la exclusión de toda responsabilidad por parte de Somfy y la anulación de la garantía.

El instalador debe informar a sus clientes de las condiciones de uso y de mantenimiento del motor Sonesse 50 y debe entregarles las instrucciones de uso y de mantenimiento, así como el documento adjunto **Normas de seguridad**, tras la instalación del motor Sonesse 50. Cualquier operación de Servicio de posventa que deba realizarse en el mecanismo Sonesse 50 requiere la intervención de un profesional de la motorización y la automatización de la vivienda.

Para resolver cualquier duda que pudiera surgir durante la instalación del motor Sonesse 50 o para obtener información adicional, póngase en contacto con uno de los agentes de Somfy o visite la página web www.somfy.com.

 ¡Advertencia de seguridad!

 ¡Atención!

 Información

2. INSTALACIÓN

 El profesional de la motorización y la automatización de la vivienda encargado de la instalación del mecanismo Sonesse 50 debe seguir **obligatoriamente** las instrucciones descritas a continuación.

 No golpee, perforo, sumerja ni deje caer nunca el motor.

 Instale un punto de control individual para cada motor.

2.1. INSTALACIÓN

2.1.1. Preparación del motor

1) Monte los accesorios necesarios para la integración del motor en el tubo de enrollamiento:

- Ya sea solo la rueda **a** en el motor.
- O bien la corona **b** y la rueda **c** en el motor.

2) Mida la longitud (L1) entre el borde interior del cabezal del motor y el extremo de la rueda.

2.1.2. Preparación del tubo

1) Corte el tubo de enrollamiento a la longitud deseada en función del producto que quiera automatizar.

2) Desbarbe el tubo de enrollamiento y elimine las virutas.

3) En caso de que el tubo de enrollamiento sea liso en el interior, realice una muesca según las siguientes dimensiones:

d = 4 mm / 0,16 in ; **e** = 28 mm / 1,1 in.

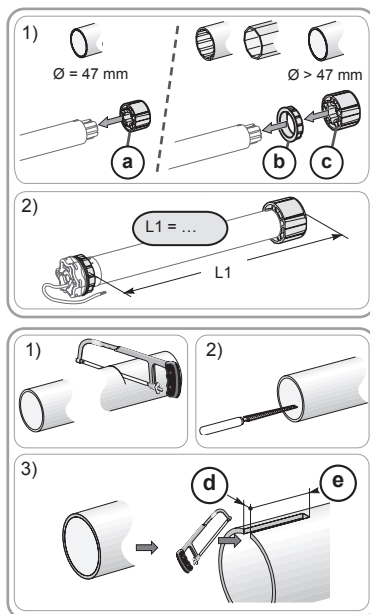

2.1.3. Ensamblaje del motor-tubo

1) Deslice el motor por el tubo de enrollamiento.

En caso de que el tubo de enrollamiento sea liso en el interior, introduzca la patilla de la corona en la muesca realizada.

2) El movimiento de traslación de la rueda debe quedar bloqueado dentro del tubo de enrollamiento:

- Fijando el tubo de enrollamiento a la rueda con cuatro tornillos Parker de Ø 5 mm o cuatro remaches Pop de acero de Ø 4,8 mm colocados entre 5 mm y 15 mm del extremo exterior de la rueda, sea cual sea el tipo de tubo de enrollamiento utilizado.

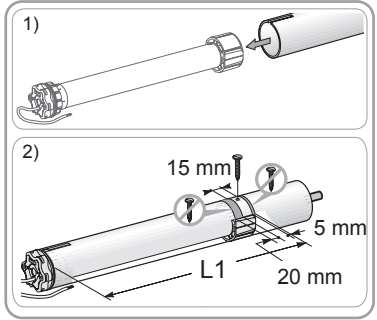

Los tornillos o los remaches Pop no deben fijarse al motor, sino únicamente a la rueda.

- O bien por medio de un dispositivo de retención de rueda, en caso de tubos no lisos.

2.1.4. Montaje del conjunto tubo-motor

1) Monte y fije el conjunto tubo-motor al soporte del extremo f y al soporte del motor g:



Asegúrese de que el conjunto tubo-motor quede bloqueado en el soporte del extremo. Esta operación permite evitar que el conjunto tubo-motor se salga de la fijación del soporte del extremo mientras la persiana enrollable llega al final de carrera inferior.

2) En función del tipo de soporte, coloque la anilla de tope h.

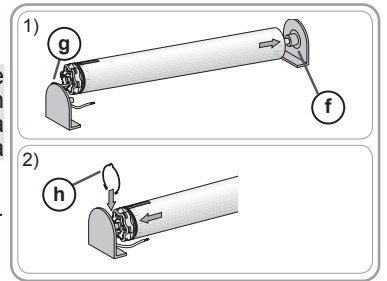

2.2. CABLEADO

⚠ En caso de que los cables deban atravesar una pared metálica, deben protegerse y aislarse con un manguito o una vaina.

⚠ Fije los cables para evitar cualquier contacto con un componente en movimiento.

⚠ El cable del Sonesse 50 es desmontable. Si se daña, sustitúyalo por uno idéntico.



Deje accesible el cable de alimentación del motor: debe poder ser sustituido fácilmente.



Efectúe siempre un bucle en el cable de alimentación para evitar que penetre agua en el motor.

- Corte la alimentación eléctrica.
- Conecte el motor de acuerdo con la información de la siguiente tabla:

	Neutro	Fase	Tierra
230 V-50 Hz	Azul	Marrón	Amarillo/Verde
220 V-60 Hz			
120 V-60 Hz	Blanco	Negro	Verde
100 V-50/60 Hz			

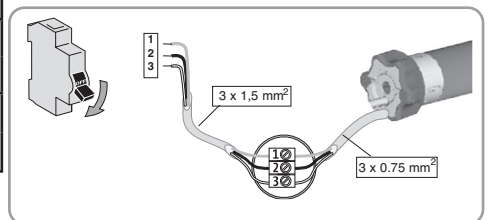

Cableado de datos

Conecte el cable de datos al motor según la información de las siguientes tablas.

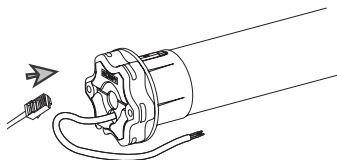

⚠ Entre el cable de datos RS485 y el producto RS485, la longitud del cable no debe superar los 20 m.

⚠ Asegúrese de no aplastar ni dañar el cable de datos durante la instalación del motor/tubo en el soporte del extremo.

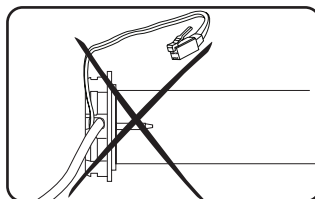
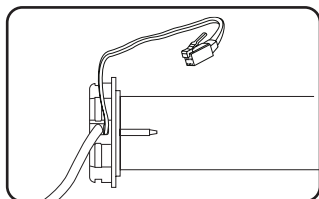

1) Cable de datos RJ9/RJ45.

RJ9

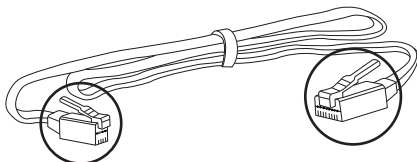

RJ45

1.1) Con salida de corriente.

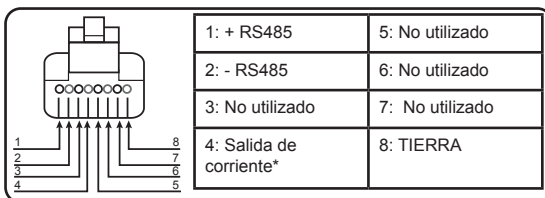
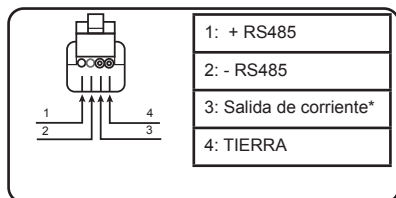

1.2) Sin salida de corriente.

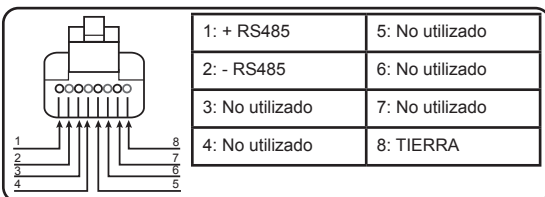
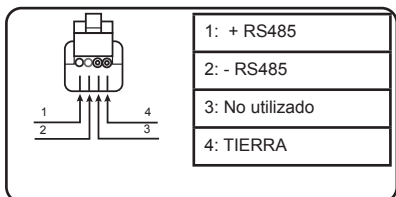

2) Cable de datos RJ9/RJ9

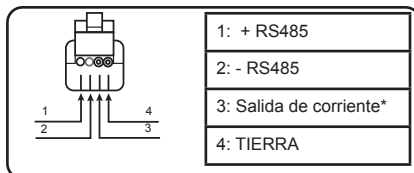
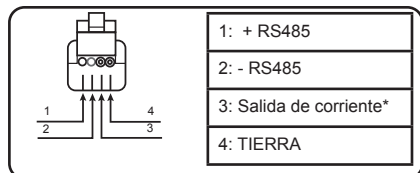
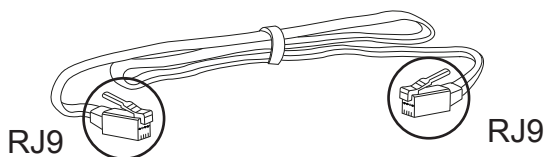

*Especificación de la salida de corriente: 7,5 V, 30 mA máx.

2.3. PUESTA EN MARCHA

Para ajustar el motor, utilice la RS485 SETTING TOOL con n.º de ref. 9017142A.

Conecte la RS485 SETTING TOOL al interruptor de encendido del motor y siga las instrucciones de la RS485 SETTING TOOL (P38).

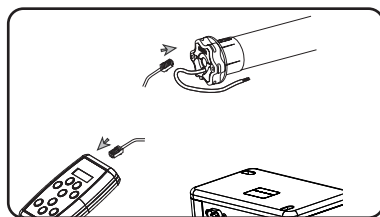

2.4. TRUCOS Y CONSEJOS DE INSTALACIÓN

2.4.1. ¿Alguna pregunta sobre el Sonesse 50?

Problemas	Posibles causas	Soluciones
El producto automatizado no funciona.	El cableado es incorrecto.	Verifique el cableado y modifíquelo si es preciso.
	El motor está en modo de protección térmica.	Espere a que se enfríe el motor.
	El cable de datos utilizado no es adecuado.	Compruebe el cable de datos.
El producto automatizado es ruidoso:	La rueda y la corona no son aptas para el tubo utilizado.	Sustituya la rueda y la corona.
	El producto automatizado ha quedado comprimido entre los soportes.	Agregue algo de holgura en los soportes.
	Hay virutas o tornillos dentro del tubo.	Limpie el tubo de enrollamiento.

3. USO Y MANTENIMIENTO

Este motor no requiere ninguna operación de mantenimiento.

3.1. FUNCIONAMIENTO

Para controlar el motor, consulte las instrucciones de instalación del control utilizado.

3.2. TRUCOS Y CONSEJOS DE USO

3.2.1. ¿Alguna pregunta sobre el Sonesse 50?

Problemas	Posibles causas	Soluciones
El producto automatizado no funciona.	La pila del punto de mando está agotada.	Compruebe la pila y cámbiela si está agotada.
	El motor está en modo de protección térmica.	Espere a que se enfríe el motor.

Si el producto automatizado sigue sin funcionar, póngase en contacto con un profesional de la motorización y la automatización de la vivienda.

4. DATOS TÉCNICOS

Alimentación	230 V-50 Hz	120 V-60 Hz	100 V-50/60 Hz	220 V-60 Hz
Temperatura de uso	De - 20 °C a + 60 °C			
Nivel de seguridad	Clase I			
Conector	RJ9			

CE En virtud del presente documento, Somfy Activités SA, F-74300 CLUSES declara que, en tanto que fabricante de la motorización que cubren estas instrucciones, marcada para recibir alimentación a 230 V~50 Hz y utilizada tal y como se indica en las mismas, es conforme a las exigencias básicas de las Directivas europeas aplicables y, en particular, la Directiva de máquinas **2006/42/CE** y la Directiva de CEM **2014/30/UE**.

El texto completo de la declaración de conformidad en la UE se encuentra disponible en www.somfy.com/ce.

Christian Rey, responsable de homologaciones, en representación del director de la actividad, Cluses, 09/2017.

GUIA ORIGINAL

Este guia de instalação e de utilização aplica-se a todos os motores Sonesse 50, quaisquer que sejam as variantes de binário/velocidade, de tecnologias de comando e de cabeça do motor (cabeça em estrela ou cabeça redonda).

ÍNDICE

1. Área de aplicação e responsabilidade	20	3. Utilização e manutenção	25
1.1 Área de aplicação	20	3.1. Função de comando	25
1.2 Responsabilidade	21	3.2. Sugestões e conselhos de utilização	25
2. Instalação	21	4. Dados técnicos	25
2.1. Montagem	21		
2.2. Cablagem	22		
2.3. Colocação em serviço	24		
2.4. Sugestões e conselhos de instalação	24		

O motor Sonesse 50 foi desenvolvido para responder à necessidade de electrificação dos estores de interior.

Proporciona conforto e bem-estar ao utilizador graças ao seu baixo nível acústico.

Para saber mais e otimizar o desempenho acústico do seu estore de interior, não hesite em contactar um interlocutor Somfy.

1. ÁREA DE APLICAÇÃO E RESPONSABILIDADE

1.1 ÁREA DE APLICAÇÃO

O motor Sonesse 50 foi concebido para electrificar todos os tipos de estores de interior (estores de rolo, estores de pregas, estores plissados, estores venezianos e ecrãs de projecção), excepto pantógrafos.

O motor Sonesse 50 foi concebido para electrificar estores de rolo "multi-banding".

O motor Sonesse 50 foi concebido para electrificar vários estores de rolo ao mesmo tempo, se estiverem ligados entre si por uma cantoneira de arrastamento.

O motor Sonesse 50 não foi concebido para ser utilizado com uma mola de compensação.

Qualquer utilização fora desta área de aplicação é proibida, particularmente:

O motor Sonesse 50 não foi concebido para estores de exterior (p. ex., estores verticais de exterior, estores, etc.)

1.2 RESPONSABILIDADE

Antes de instalar e de utilizar o motor Sonesse 50, ler atentamente este **guia de instalação e de utilização**. Tal como acontece com as instruções descritas neste guia, também devem ser respeitadas as instruções detalhadas apresentadas no documento em anexo **Instruções de segurança**.

O motor Sonesse 50 deve ser instalado por um profissional da motorização e da automatização do lar, em conformidade com as instruções da Somfy e a regulamentação do país no qual é instalado.

Qualquer utilização do motor Sonesse 50 fora da área de aplicação acima descrita é proibida. Tal utilização excluiria, como qualquer desrespeito pelas instruções constantes deste guia e no documento em anexo **Instruções de segurança**, toda a responsabilidade e garantia da Somfy.

O técnico de instalação deve informar os seus clientes sobre as condições de funcionamento e de manutenção do motor Sonesse 50 e deve comunicar-lhes as instruções de utilização e de manutenção, bem como o documento em anexo **Instruções de segurança**, após a instalação do motor Sonesse 50. Todas as operações do Serviço Pós-Venda no motor Sonesse 50 requer a intervenção de um profissional da motorização e da automatização do lar.

Em caso de dúvidas aquando da instalação do motor Sonesse 50 ou para obter informações complementares, consultar um interlocutor Somfy ou o site www.somfy.com.

 Aviso de Segurança!

 Atenção!

 Informação

2. INSTALAÇÃO

 Instruções a respeitar **imperativamente** pelo profissional da motorização e da automatização do lar, durante a instalação do motor Sonesse 50.

 Nunca deixar cair, nunca bater, perfurar ou submergir o motor.

 Instalar um ponto de comando individual para cada motorização.

2.1. MONTAGEM

2.1.1. Preparação do motor

1) Montar os acessórios necessários à integração do motor no tubo de enrolamento:

- Ou apenas a roda de tracção **a** no motor.
- Ou a coroa **b** e a roda de tracção **c** no motor.

2) Medir o comprimento (L_1) entre o rebordo interior da cabeça do motor e a extremidade da roda de tracção.

2.1.2. Preparação do tubo

1) Cortar o tubo de enrolamento com o comprimento pretendido, que dependerá do produto electrificado.

2) Fresar o tubo de enrolamento e eliminar as aparas.

3) No caso dos tubos de enrolamento com interior liso, efectuar um entalhe de acordo com as seguintes cotas:

d = 4 mm / 0,16 pol.; **e** = 28 mm / 1,1 pol.

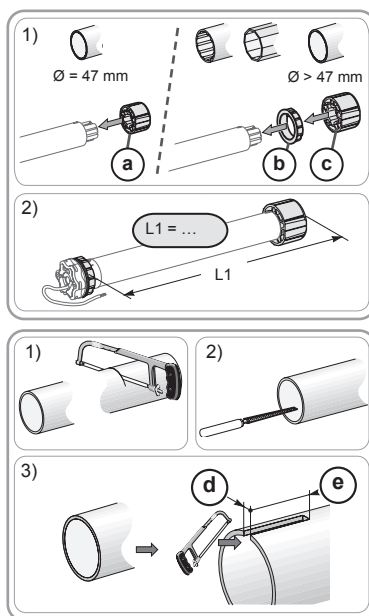

2.1.3. Montagem motor/tubo de enrolamento

1) Fazer deslizar o motor dentro do tubo de enrolamento.

No caso dos tubos de enrolamento com interior liso, posicionar o entalhe no espigão da coroa.

2) A roda de tracção deve ser bloqueada em translação, dentro do tubo de enrolamento:

- Ou fixando o tubo de enrolamento à roda de tracção com 4 parafusos de fendas Ø 5 mm ou 4 rebites de aço Ø 4,8 mm, colocados entre 5 mm e 15 mm da extremidade exterior da roda de tracção, qualquer que seja o tubo de enrolamento.

 Os parafusos ou os rebites não devem ser fixos ao motor, mas apenas à roda de tracção.

- Ou utilizando um bloqueador de roda, no caso dos tubos não lisos.

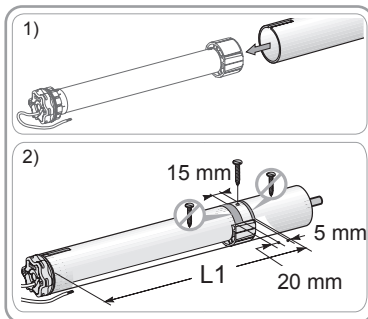

2.1.4. Montagem do conjunto tubo de enrolamento/motor

1) Montar e fixar o conjunto tubo de enrolamento/motor ao suporte da extremidade **f** e o suporte do motor **g**:

 Assegurar-se de que o conjunto tubo/motor está bloqueado no suporte da extremidade. Esta operação permite evitar que o conjunto tubo/motor se solte da fixação do suporte da extremidade, quando o estore atinge o fim de curso inferior.

2) Consoante o tipo de suporte, colocar o freio **h** no lugar.

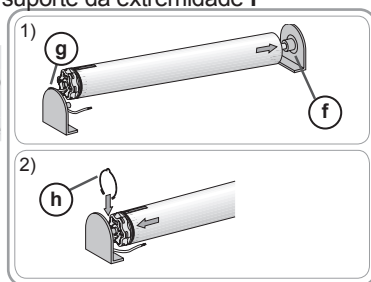



2.2. CABLAGEM

 Os cabos que atravessam uma parede metálica devem ser protegidos e isolados por uma manga ou um forro.

 Prender os cabos para evitar um eventual contacto com uma parte móvel.

 O cabo do Sonesse 50 é desmontável. Se estiver danificado, substituí-lo por um idêntico.

 Deixar o cabo de alimentação do motor em posição acessível: deve poder ser facilmente substituído.

 Fazer sempre um arco no cabo de alimentação para evitar a entrada de água no motor!

- Desligar a fonte de alimentação.

- Ligar o motor de acordo com as informações da tabela seguinte:

	Neutro	Fase	Terra
230V-50Hz	Azul	Castanho	Amarelo/ Verde
220V-60Hz			
120V-60Hz	Branco	Preto	Verde
100 V..50/60 Hz			

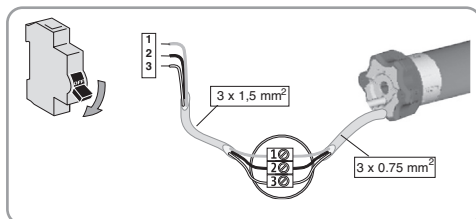

Cablagem de dados

Ligar o cabo de dados ao motor de acordo com a informação nas tabelas seguintes.

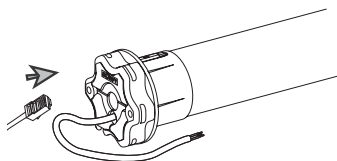

⚠ O comprimento do cabo, entre o cabo de dados RS485 e o produto RS485, não deverá exceder os 20m.

⚠ Certificar que o cabo de dados não fica dobrado ou danificado durante a instalação do motor/tubo de enrolamento ao suporte da extremidade.

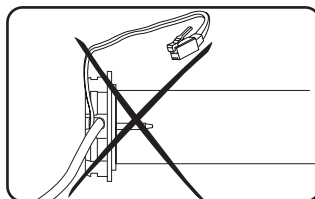
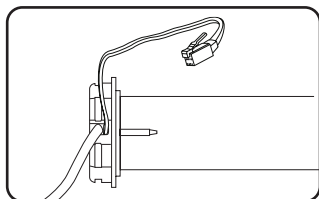

1) Cabo de dados RJ9/RJ45.

RJ9

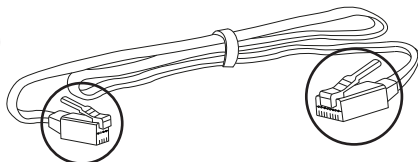

RJ45

1.1) Com saída de alimentação.

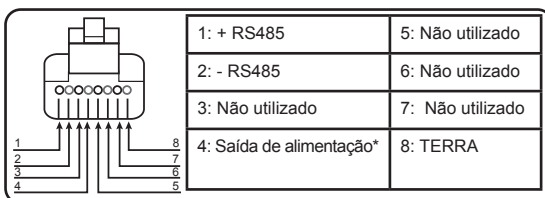
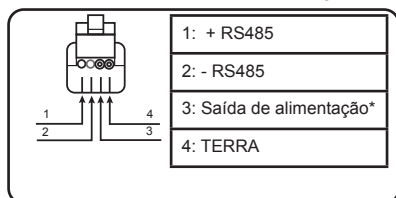

1.2) Sem saída de alimentação.

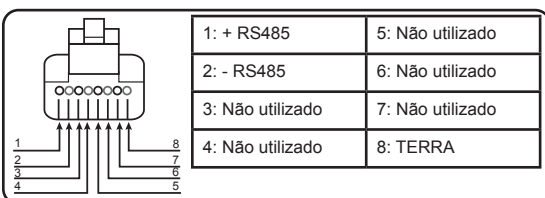
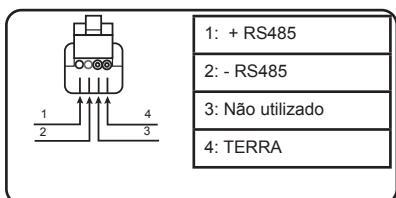

2) Cabo de dados RJ9/RJ9

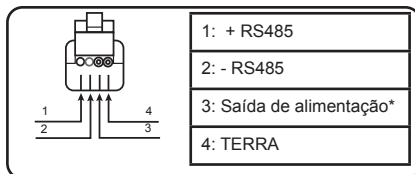
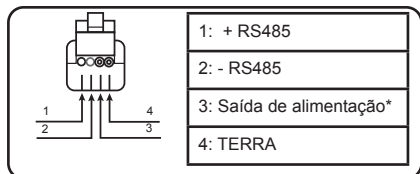
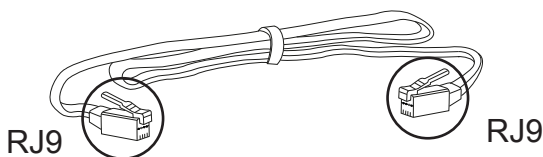

* Especificação da saída de alimentação: 7,5V /30 mA max.

2.3. COLOCAÇÃO EM SERVIÇO

Para ajustar o motor , use a RS485 SETTING TOOL ref: 9017142A

Ligue a RS485 SETTING TOOL ao interruptor para ligar o motor e siga as instruções na RS485 SETTING TOOL (P38).

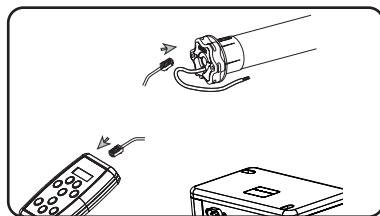

2.4. SUGESTÕES E CONSELHOS DE INSTALAÇÃO

2.4.1. Perguntas sobre o Sonesse 50?

Situações	Causas possíveis	Soluções
O produto electrificado não funciona.	A cablagem está incorrecta.	Verificar a cablagem e modificá-la, se necessário.
	O motor está em protecção térmica.	Aguardar que o motor arrefeça.
	Foi usado um cabo de dados incorrecto.	Verificar o cabo de dados
O produto electrificado é ruidoso:	A roda de tracção e a coroa não estão bem adaptadas ao tubo utilizado.	Substituir a roda de tracção e a coroa
	O produto electrificado está comprimido entre os suportes	Adicionar folga ao nível dos suportes
	Há aparas ou parafusos dentro do tubo.	Limpar o tubo de enrolamento.

3. UTILIZAÇÃO E MANUTENÇÃO

Este motor não necessita de manutenção

3.1. FUNCIONAMENTO

Para controlar o motor, consulte o guia de instalação do comando utilizado.

3.2. SUGESTÕES E CONSELHOS DE UTILIZAÇÃO

3.2.1. Perguntas sobre o Sonesse 50?

Situações	Causas possíveis	Soluções
O produto electrificado não funciona.	A pilha do ponto de comando está fraca.	Verificar se a pilha está fraca e substituí-la, se necessário.
	O motor está em modo de protecção térmica.	Aguardar que o motor arrefeça.

Se o produto electrificado continuar a não funcionar, contactar um profissional da motorização e da automatização do lar.

4. DADOS TÉCNICOS

Alimentação	230 V - 50 Hz	120V - 60Hz	100 V - 50/60 Hz	220 V - 60 Hz
Temperatura de utilização	- 20°C até + 60°C			
Nível de segurança	Classe I			
Conector	RJ9			

CE Pela presente, a Somfy Activités SA, F-74300 CLUSES declara que o motor abrangido por estas instruções, marcado para ser alimentado a 230V~50Hz e utilizado como indicado nas mesmas, está conforme as exigências essenciais das Directivas Europeias aplicáveis e, em particular, da Directiva de Máquinas **2006/42/CE** e da Directiva CEM **2014/30/UE**.

O texto completo da declaração de conformidade da UE está disponível em www.somfy.com/ce.

Christian Rey, responsável pelas homologações, agindo em nome do Director da Actividade, Cluses, 09/2017.

ORIGINALANLEITUNG

Diese Installations- und Gebrauchsanleitung gilt für alle Versionen des Sonesse 50, unabhängig von der Kupplungs-/Drehzahlvariante, der Steuertechnik und der Art des Antriebskopfs (sternförmiger oder runder Antriebskopf).

INHALTSVERZEICHNIS

1. Anwendungsbereich und Haftung	26	3. Anwendung und Wartung	31
1.1 Anwendungsbereich	26	3.1 Steuerungsfunktion	31
1.2 Haftung	27	3.2 Tipps und Empfehlungen für die Anwendung	31
2. Installation	27	4. Technische Daten	31
2.1. Montage	27		
2.2. Verkabelung	28		
2.3. Inbetriebnahme	30		
2.4. Tipps und Empfehlungen für die Installation	30		

Der Antrieb Sonesse 50 wurde speziell für den motorisierten Betrieb von Innensonnenschutzprodukten entwickelt.

Dank seines niedrigen Geräuschpegels bietet er dem Anwender ein Höchstmaß an Komfort.

Um mehr zu erfahren und die Leistung Ihres Innensonnenschutzes zu optimieren, wenden Sie sich bitte an Ihren Somfy-Ansprechpartner.

1. ANWENDUNGSBEREICH UND HAFTUNG

1.1 ANWENDUNGSBEREICH

Der Antrieb Sonesse 50 wurde zur Motorisierung von Innensonnenschutzprodukten jeglicher Art (Rollläden, Raffrollos, Faltgardinen, Jalousien und Leinwände) mit Ausnahme von Klappläden entwickelt.

Der Antrieb Sonesse 50 wurde zur Motorisierung von Multi-Banding-Rollläden entwickelt.

Der Antrieb Sonesse 50 ist darauf ausgelegt, mehrere Rollläden gleichzeitig zu betreiben, wenn diese über einen Mitnehmerwinkel miteinander verbunden sind.

Der Antrieb Sonesse 50 ist nicht für den Einsatz mit einer Ausgleichsfeder geeignet.

Jede nicht bestimmungsgemäße Verwendung ist untersagt. Hierzu zählen insbesondere:

Der Antrieb Sonesse 50 ist nicht für den Betrieb mit außen installierten Sonnenschutzprodukten bestimmt (z. B. Außen-Vertikalstores, -Rollläden usw.)

1.2 HAFTUNG

Lesen Sie diese **Installations- und Gebrauchsanleitung** sorgfältig durch, bevor Sie den Antrieb Sonesse 50 installieren und einsetzen. Beachten Sie außer den Anweisungen in dieser Anleitung auch die detaillierten Hinweise im beiliegenden Dokument **Sicherheitshinweise**.

Die Installation des Antriebs Sonesse 50 muss von einem Fachmann für Gebäudeautomation unter Einhaltung der Anweisungen von Somfy und der am Ort der Inbetriebnahme geltenden Vorschriften vorgenommen werden.

Jede Nutzung des Antriebs Sonesse 50 zu Zwecken, die über den im vorliegenden Dokument beschriebenen Anwendungsbereich hinausgehen, ist untersagt. Jede Missachtung dieser sowie aller anderen in dieser Anleitung und im beiliegenden Dokument **Sicherheitshinweise** enthaltenen Anweisungen führt zum Ausschluss jeglicher Haftung und Gewährleistungsansprüche durch Somfy.

Der Installateur hat seine Kunden auf die Nutzungs- und Wartungsbedingungen des Antriebs Sonesse 50 hinzuweisen und ihnen diese sowie das beiliegende Dokument **Sicherheitshinweise** nach Abschluss der Installation des Antriebs Sonesse 50 auszuhändigen. Jegliche Kundendienstaktivitäten für den Antrieb Sonesse 50 dürfen ausschließlich von Fachleuten für Gebäudeautomation ausgeführt werden.

Wenn sich bei der Installation des Antriebs Sonesse 50 Fragen ergeben oder wenn Sie weiterführenden Informationen benötigen, wenden Sie sich bitte an Ihren Somfy-Ansprechpartner oder besuchen Sie unsere Website www.somfy.com.

 Sicherheitshinweis!

 Achtung!

 Information

2. INSTALLATION

 Hinweise, die der Fachmann für Gebäudeautomation, der die Installation des Antriebs Sonesse 50 ausführt, **unbedingt zu beachten hat**.

 Lassen Sie den Antrieb niemals fallen, bewahren Sie ihn vor Erschütterungen, bohren Sie ihn nicht an und tauchen Sie ihn nicht in Flüssigkeiten.

 Installieren Sie für jeden Antrieb eine eigene Bedieneinheit.

2.1. MONTAGE

2.1.1. Vorbereitung des Antriebs

1) Bringen Sie die erforderlichen Zubehörteile zur Integration des Antriebs an der Welle an:

- Entweder nur den Mitnehmer **a** am Antrieb.
- Oder den Adapter **b** und den Mitnehmer **c** am Antrieb.

2) Messen Sie die Länge (L_1) zwischen dem Innenrand des Antriebskopfes und dem äußersten Ende des Mitnehmers.

2.1.2. Vorbereitung der Welle

- 1) Schneiden Sie die Welle auf die gewünschte Länge zu.
- 2) Entgraten Sie die Welle und entfernen Sie die Späne.
- 3) Versehen Sie Wellen, die auf der Innenseite glatt sind, mit einer Ausklinkung mit folgenden Maßen:

$d = 4 \text{ mm} / 0,16 \text{ In}$; $e = 28 \text{ mm} / 1,1 \text{ In}$.

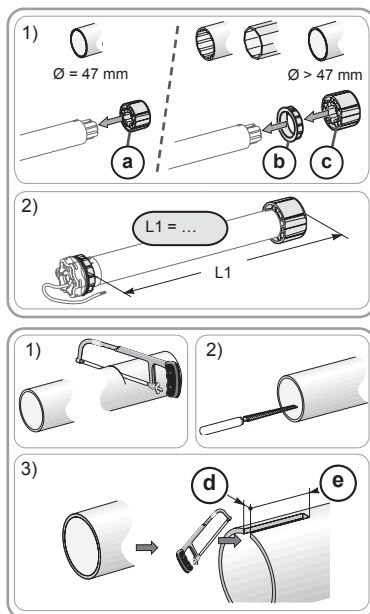

2.1.3. Zusammenbau von Antrieb und Welle

1) Führen Sie den Antrieb in die Welle ein.

Positionieren Sie bei auf der Innenseite glatten Wellen die Ausklinkung am Führungszapfen des Adapters.

2) Der Mitnehmer muss im Inneren der Welle gegen Verschieben gesichert werden:

- Entweder durch Befestigung der Welle am Mitnehmer durch 4 selbstschneidende Schrauben mit einem Durchmesser von Ø 5 mm oder durch 4 Edelstahl-Blindnieten mit einem Durchmesser von Ø 4,8 mm, die zwischen 5 mm und 15 mm vom äußeren Ende des Mitnehmers entfernt an der Welle angebracht werden.

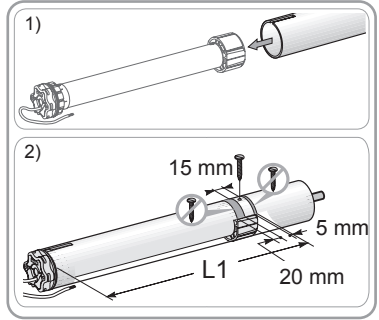

Schrauben bzw. Blindnieten dürfen nur am Mitnehmer angebracht werden, niemals am Antrieb.

- Oder durch Verwendung einer Aufschraubkappe für Wellen mit Innengewinde.

2.1.4. Einbau der Wellen-Antriebs-Einheit

1) Bringen Sie die Wellen-Antriebs-Einheit am Gegenlager **f** und am Antriebslager **g** an:

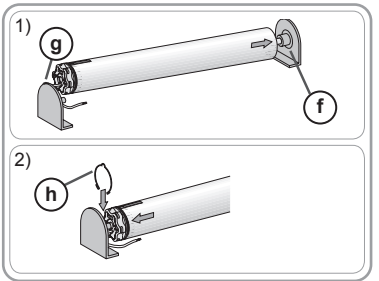

Vergewissern Sie sich, dass die Wellen-Antriebs-Einheit am Gegenlager verriegelt ist. Damit wird verhindert, dass sich die Befestigung der Welle mit dem Antrieb vom Gegenlager löst, wenn der Rolladen seine untere Endlage erreicht.

2) Bringen Sie, je nach Art des Lagers, den Federring **h** an.

2.2. VERKABELUNG

Alle Kabel, die in Kontakt mit einer metallischen Wandung geraten könnten, müssen mit einer Hülse oder Ummantelung geschützt und isoliert werden.

Bringen Sie die Kabel so an, dass sie nicht in Kontakt zu beweglichen Teilen geraten können.

Das Kabel des Sonesse 50 ist abnehmbar. Wenn es beschädigt wurde, muss es durch ein gleichartiges Kabel ersetzt werden.

Achten Sie darauf, dass das Netzkabel des Antriebs zugänglich bleibt: Es muss sich einfach austauschen lassen.

Sehen Sie eine Schleife im Netzkabel vor, um das Eindringen von Wasser in den Antrieb zu vermeiden!

- Unterbrechen Sie die Spannungsversorgung.

- Schließen Sie den Antrieb gemäß den Angaben in unten stehender Tabelle an:

	Neutralleiter	Phase	Schutzleiter
230V-50Hz	Blau	Braun	Gelb/Grün
220V-60Hz			
120V-60Hz	Weiß	Schwarz	Grün
100V-50/60Hz			

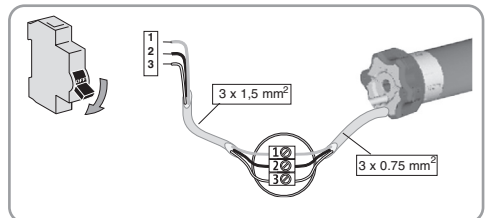

Anschluss des Netzkabels

Schließen Sie das Netzkabel gemäß den Angaben in den nachstehenden Tabellen an:

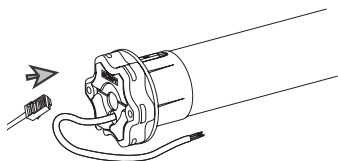

- ⚠ Das RS485-Anschlusskabel an das RS485-Produkt sollte nicht länger als 20 m sein.
- ⚠ Darauf achten, dass das Kabel während der Installation des Antriebs / der Welle am Gegenlager nicht eingeklemmt oder beschädigt wird.

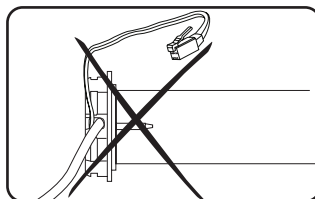
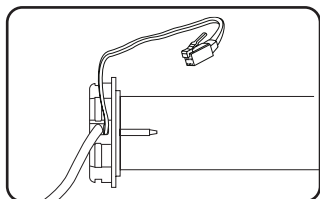

1) Netzkabel RJ9/RJ45.

RJ9

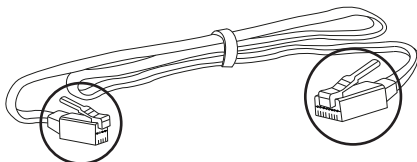

RJ45

1.1) Mit Leistungsstromausgang.

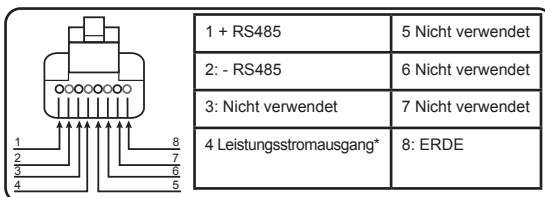
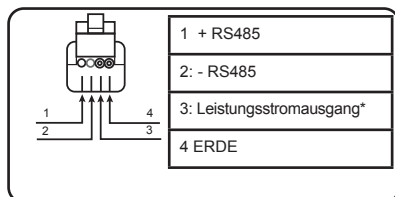

1.2) Ohne Leistungsstromausgang.

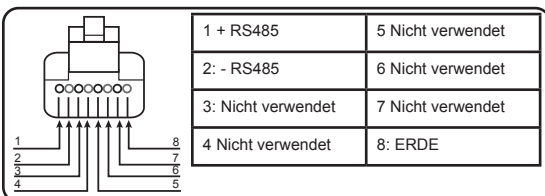
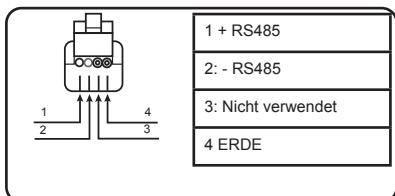

2) Netzwerkkabel RJ9/RJ9

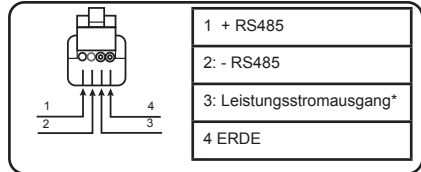
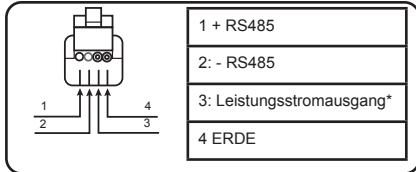
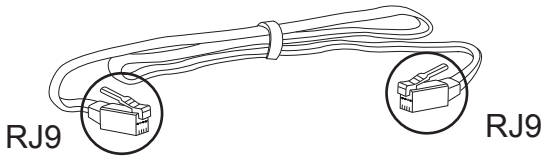

* Technische Daten des Leistungsstromausgangs: 7,5V / max. 30 mA

2.3. INBETRIEBNAHME

Zur Einstellung des Antriebs das RS485 SETTING TOOL, Artikelnr. 9017142A, verwenden

Das RS485 SETTING TOOL am Antrieb anschließen, einschalten und den Anweisungen auf dem RS485 SETTING TOOL (P38) folgen.

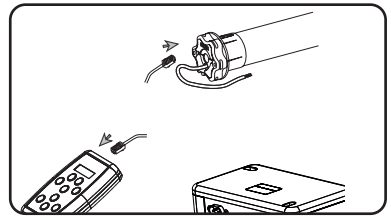

2.4. TIPPS UND EMPFEHLUNGEN FÜR DIE INSTALLATION

2.4.1. Fragen zum Sonesse 50?

Fehler	Mögliche Ursachen	Lösungen
Der angetriebene Behang funktioniert nicht.	Die Verkabelung ist fehlerhaft.	Die Verkabelung überprüfen und ggf. ändern.
	Der Überhitzungsschutz des Antriebs wurde ausgelöst.	Warten, bis der Antrieb abgekühlt ist.
	Das verwendete Netzwirkkabel ist nicht konform.	Das Netzwirkkabel prüfen
Der Behang verursacht zu viel Lärm:	Mitnehmer und Adapter sind ungenügend auf die verwendete Welle abgestimmt.	Mitnehmer und Adapter ersetzen
	Der Behang wird zwischen den Lagern eingezwängt.	Passen Sie das Spiel an den Lagern an.
	In der Welle befinden sich Späne oder lose Schrauben.	Reinigen Sie die Welle.

3. ANWENDUNG UND WARTUNG

Für diesen Antrieb sind keine Wartungsarbeiten erforderlich.

3.1. BEDIENUNG

Näheres zur Steuerung des Antriebs ist der Installationsanleitung des verwendeten Steuergerätes zu entnehmen.

3.2. TIPPS UND EMPFEHLUNGEN FÜR DIE ANWENDUNG

3.2.1. Fragen zum Sonesse 50?

Fehler	Mögliche Ursachen	Lösungen
Der angetriebene Behang funktioniert nicht.	Die Batterie des Funksenders ist schwach.	Überprüfen Sie die Batteriespannung und tauschen Sie ggf. die Batterie aus.
	Der Überhitzungsschutz des Antriebs wurde ausgelöst.	Warten Sie ab, bis der Antrieb abgekühlt ist.

Wenn das Produkt weiterhin nicht funktioniert, wenden Sie sich bitte an einen Fachmann für Gebäudeautomation.

4. TECHNISCHE DATEN

Spannungsversorgung	230V-50Hz	120V-60Hz	100V-50/60Hz	220V-60Hz
Betriebstemperatur	-20 °C bis +60 °C			
Schutzklasse	Klasse I			
Steckverbinder	RJ9			

CE Somfy Activités SA, F-74300 CLUSES (Frankreich), erklärt hiermit als Hersteller, dass der in dieser Anleitung beschriebene Antrieb bei bestimmungsgemäßem Einsatz und angeschlossen gemäß Kennzeichnung an eine 230 V / 50 Hz-Stromversorgung die grundlegenden Anforderungen der geltenden europäischen Richtlinien und insbesondere der Maschinenrichtlinie **2006/42/EG** sowie der EMV-Richtlinie **2014/30/EU** erfüllt.

Der vollständige Text der EU-Konformitätserklärung ist unter der Internetadresse www.somfy.com/ce verfügbar.

Christian Rey, Bevollmächtigter für Zulassungen, in Vertretung des Directeur de l'Activité, Cluses, Frankreich, 09/2017.

MANUALE ORIGINALE

Questo manuale d'installazione e d'uso si applica a tutti i dispositivi Sonesse 50, indipendentemente dalle differenti versioni per coppia/velocità, dalle tecnologie di comando e dalla testa del motore (testa a stella o testa rotonda).

INDICE

1. Settore d'applicazione e responsabilità	32	3. Uso e manutenzione	37
1.1 Settore d'applicazione	32	3.1. Funzione di controllo	37
1.2 responsabilità	33	3.2. Consigli e raccomandazioni per l'utilizzo	37
2. Installazione	33	4. Dati tecnici	37
2.1. Montaggio	33		
2.2. Cablaggio	34		
2.3. Messa in servizio	36		
2.4. Consigli e raccomandazioni per l'installazione	36		

La motorizzazione Sonesse 50 è stata sviluppata per soddisfare le necessità di motorizzazione delle tende d'arredo per interni.

La sua acustica di basso livello favorisce il comfort e il benessere dell'utente.

Per ulteriori informazioni o per ottimizzare le prestazioni acustiche della vostra tenda d'arredo per interno, non esitate a contattare un interlocutore Somfy.

1. SETTORE D'APPLICAZIONE E RESPONSABILITÀ

1.1 SETTORE D'APPLICAZIONE

La motorizzazione Sonesse 50 è progettata per motorizzare tutti i tipi di tende d'arredo per interno (tende a rullo, tende a pergolato, tende staccate, veneziane e schermi di proiezione), tranne le tende a bracci.

La motorizzazione Sonesse 50 è stata progettata per motorizzare le tende a rullo con diversi tipi di pacchetto.

La motorizzazione Sonesse 50 è stata progettata per motorizzare varie tende a rullo contemporaneamente, se queste tende sono collegate tra di loro da una squadra di trascinamento.

La motorizzazione Sonesse 50 non è progettata per essere utilizzata con una molla di compensazione. Ogni utilizzo per scopi diversi dal settore di applicazione è vietato, in particolare:

La motorizzazione Sonesse 50 non è progettata per le tende da esterno (ad es. tende verticali da esterno, tapparelle, ecc.)

1.2 RESPONSABILITÀ

Prima dell'installazione e dell'uso della motorizzazione Sonesse 50, leggere attentamente questo **manuale d'installazione e d'uso**. Oltre le istruzioni riportate nel presente manuale, rispettare altresì le istruzioni elencate nel documento annesso **Istruzioni di sicurezza**.

La motorizzazione Sonesse 50 deve essere installata da un professionista della motorizzazione e dell'automazione d'interni, secondo le istruzioni fornite da Somfy e le normative vigenti nel paese d'installazione e messa in servizio.

Qualsiasi uso della motorizzazione Sonesse 50 al di fuori dell'ambito di applicazione descritto nel presente manuale è vietato. Esso escluderebbe, così come il mancato rispetto delle istruzioni riportate nel presente manuale e nel documento annesso **Istruzioni di sicurezza**, ogni responsabilità e garanzia di Somfy.

L'installatore deve informare i propri clienti in merito alle condizioni di uso e manutenzione della motorizzazione Sonesse 50 e consegnare le istruzioni per l'uso e la manutenzione, nonché le **Istruzioni di sicurezza**, dopo l'installazione della motorizzazione Sonesse 50. Qualsiasi operazione di Servizio Post-vendita sulla motorizzazione Sonesse 50 deve necessariamente essere eseguita da un professionista della motorizzazione e dell'automazione d'interni.

In caso di dubbi verificatisi durante l'installazione della motorizzazione Sonesse 50 o per ottenere delle informazioni complementari, consultare un interlocutore Somfy o visitare il sito Internet www.somfy.com.

 Consigli di Sicurezza!

 Attenzione!

 Informazione

2. INSTALLAZIONE

 Istruzioni che il professionista della motorizzazione e dell'automazione d'interni deve **imperativamente** applicare allorché installa la motorizzazione Sonesse 50.

 Non far cadere, non urtare, non forare, non immergere la motorizzazione.

 Installare un punto di comando individuale per ogni motorizzazione.

2.1. MONTAGGIO

2.1.1. Preparazione della motorizzazione

1) Installare gli accessori necessari per l'integrazione della motorizzazione nel tubo di avvolgimento:

- O unicamente la ruota **a** sulla motorizzazione.
- O la corona **b** e la ruota **c** sulla motorizzazione.

2) Misurare la lunghezza (L_1) tra il bordo interno della testa della motorizzazione e l'estremità della ruota.

2.1.2. Preparazione del tubo

- 1) Tagliare il tubo di avvolgimento alla lunghezza desiderata in funzione del prodotto motorizzato.
- 2) Sbavare il tubo di avvolgimento ed eliminare i trucioli.
- 3) Per i tubi di avvolgimento lisci all'interno, praticare una tacca rispettando le quote indicate:

$d = 4 \text{ mm} / 0.16 \text{ In}$; $e = 28 \text{ mm} / 1.1 \text{ In}$.

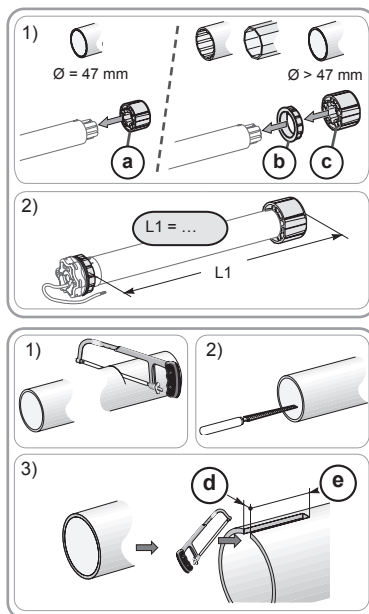

2.1.3. Assemblaggio motorizzazione - tubo

1) Infilare la motorizzazione nel tubo di avvolgimento.

Per i tubi di avvolgimento lisci all'interno, posizionare la tacca intagliata sul dente della corona.

2) La ruota deve essere bloccata in traslazione nel tubo di avvolgimento:

- O fissando il tubo di avvolgimento sulla ruota per mezzo di 4 viti parker Ø 5 mm o per mezzo di 4 rivetti in acciaio Ø 4,8 mm posizionati tra 5 mm e 15 mm dall'estremità esterna della ruota, indipendentemente dal tipo di tubo di avvolgimento.

 Le viti o i rivetti non devono essere fissati sulla motorizzazione ma esclusivamente sulla ruota.

- O mediante l'uso di un bloccaruota, per i tubi non lisci.

2.1.4. Montaggio dell'insieme tubo - motorizzazione

1) Installare e fissare l'insieme tubo-motorizzazione sul supporto calotta **f** e sul supporto della motorizzazione **g**:

 Accertarsi che l'insieme tubo-motorizzazione sia bloccato sul supporto calotta. Questa operazione impedisce all'insieme tubo-motorizzazione di fuoriuscire dal fissaggio del supporto calotta allorché la tenda a rullo arriva al finecorsa inferiore.

2) In funzione del tipo di supporto, inserire l'anello di bloccaggio **h** nella corretta posizione.

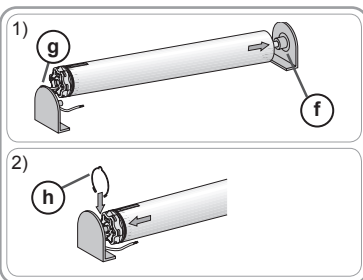
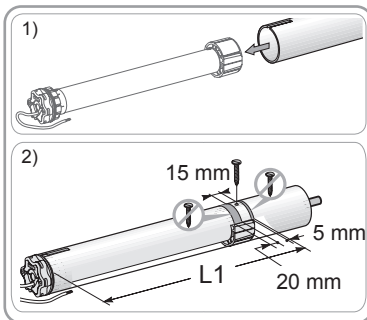



2.2. CABLAGGIO

 I cavi che passano attraverso una parete metallica devono essere protetti ed isolati da un manicotto o una guaina.

 Fissare i cavi per evitare il contatto con parti in movimento.

 Il cavo del Sonesse 50 è removibile. Se il cavo è danneggiato, sostituirlo con uno identico.

 Lasciare libero l'accesso al cavo d'alimentazione della motorizzazione: deve poter essere sostituito facilmente.

 Creare sempre un doppino sul cavo di alimentazione per evitare infiltrazioni di acqua all'interno della motorizzazione!

- Disinserire l'alimentazione di rete.

- Collegare la motorizzazione come indicato nella tabella riportata in basso:

	Neutro	Fase	Terra
230V-50Hz	Blu	Marrone	Giallo/ Verde
220V-60Hz			
120V-60Hz	Bianco	Nero	Verde
100V-50/60Hz			

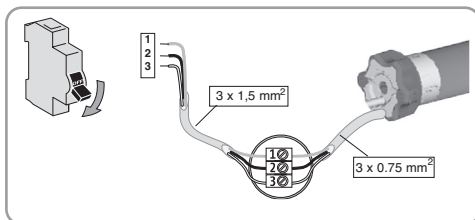

Cablaggio dati

Collegare il cavo dati al motore osservando le informazioni riportate nelle seguenti tabelle.

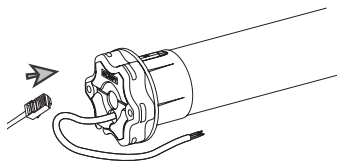

⚠ Tra il cavo dati RS485 ed il prodotto RS485, la lunghezza del cavo non deve superare 20m.

⚠ Prestare attenzione a non schiacciare o danneggiare il cavo dati durante l'installazione dell'insieme tubo-motorizzazione sul supporto calotta.

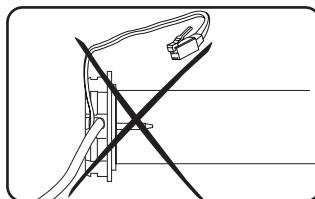
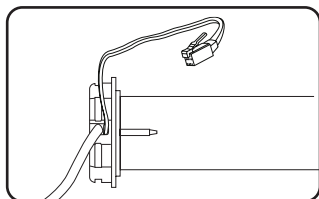

1) Cavo dati RJ9/RJ45.

RJ9

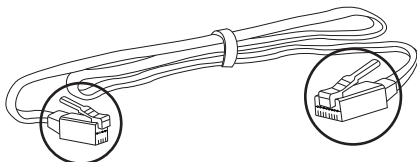

RJ45

1.1) Con corrente in uscita

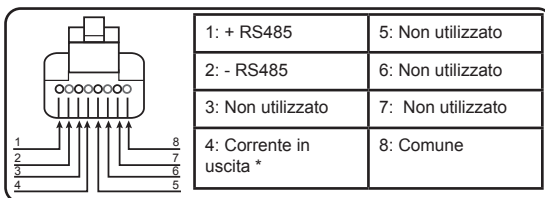
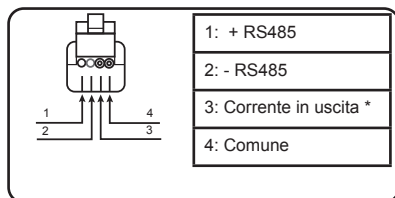

1.2) Senza corrente in uscita

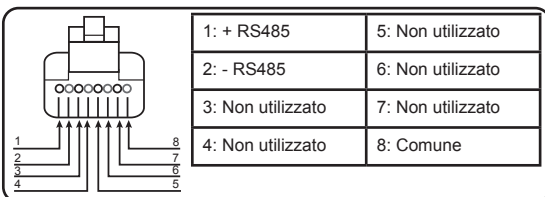
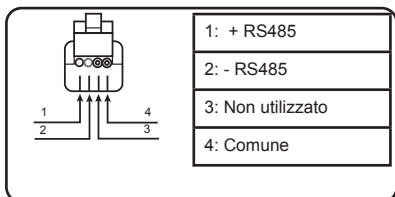

2) Cavo dati RJ9/RJ9

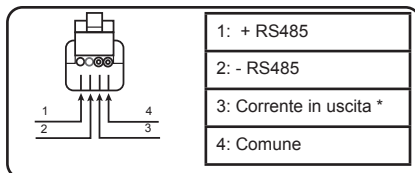
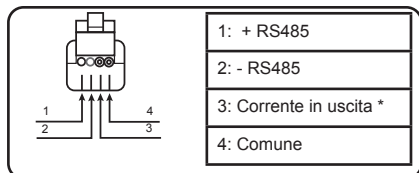
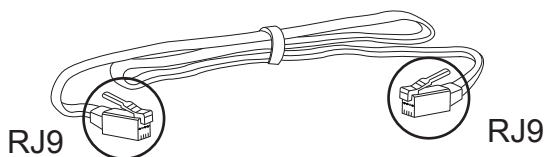

* Specifiche corrente in uscita: 7.5V /30 mA max.

2.3. MESSA IN SERVIZIO

Per installare il motore, utilizzare l'RS485 SETTING TOOL rif.:9017142A

Collegare l'RS485 SETTING TOOL all'accensione del motore e seguire le istruzioni riportate nell'RS485 SETTING TOOL (P38).

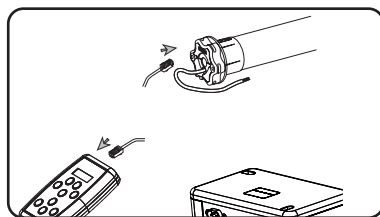

2.4. CONSIGLI E RACCOMANDAZIONI

2.4.1. Domande su Sonesse 50?

Constatazioni	Possibili cause	Soluzioni
Il prodotto motorizzato non funziona.	Il cablaggio non è corretto.	Controllare il cablaggio e modificarlo, se necessario.
	La motorizzazione è in protezione termica.	Attendere che il motore si raffreddi.
	Il cavo dati utilizzato non è conforme.	Controllare il cavo dati
Il prodotto motorizzato fa rumore:	La ruota e la corona non corrispondono al tubo utilizzato.	Sostituire la ruota e la corona
	Il prodotto motorizzato è compresso tra i supporti	Allentare il gioco al livello dei supporti
	Ci sono trucioli o viti nel tubo.	Pulire il tubo di avvolgimento.

3. USO E MANUTENZIONE

Questa motorizzazione non necessita di alcuna manutenzione

3.1. FUNZIONAMENTO

Per mettere in funzione il motore, consultare le istruzioni di installazione del sistema di comando usato.

3.2. CONSIGLI E RACCOMANDAZIONI PER L'USO

3.2.1. Domande su Sonesse 50?

Constatazioni	Possibili cause	Soluzioni
Il prodotto motorizzato non funziona.	Il livello della batteria del punto di comando è basso.	Controllare se la batteria è scarica e sostituirla, se necessario.
	La motorizzazione è in modalità protezione termica.	Attendere che la motorizzazione si raffreddi

Se il prodotto motorizzato continua a non funzionare, contattare un professionista della motorizzazione e dell'automazione d'interni.

4. DATI TECNICI

Alimentazione	230V-50Hz	120V-60Hz	100V-50/60Hz	220V-60Hz
Temperatura di utilizzo	- 20°C a + 60°C			
Classe d'isolamento	Classe I			
Connettore	RJ9			

CE Con la presente, Somfy Activités SA, F-74300 CLUSES dichiara, in qualità di produttore, che la motorizzazione coperta da queste istruzioni, contrassegnata per essere alimentata a 230V~50Hz e per essere utilizzata come indicato nelle presenti istruzioni, è conforme ai requisiti essenziali delle Direttive Europee applicabili e, in particolare, della Direttiva Macchina **2006/42/CE** e della Direttiva CEM **2014/30/UE**.

Il testo completo della dichiarazione di conformità all'UE è disponibile all'indirizzo Internet www.somfy.com/ce.
Christian Rey, responsabile delle omologazioni, che agisce per conto del Direttore dell'Attività, Cluses, 09/2017.

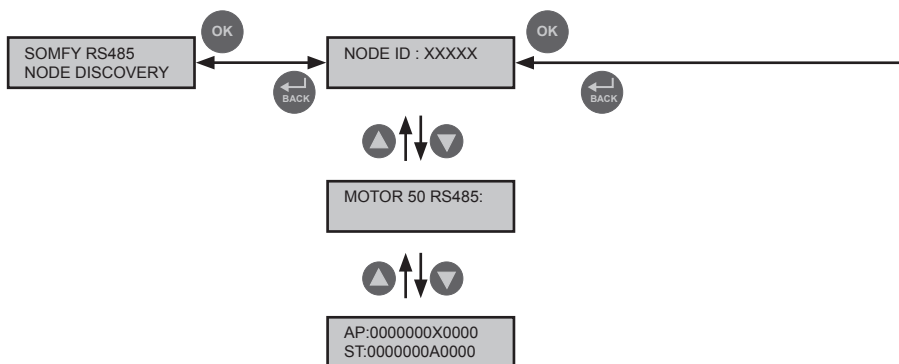

- EN** ** Select the preset position (1 to 16) with the ▲ ▼ buttons.
- FR** ** Sélectionner une position pré-réglée (1 à 16) avec les boutons ▲ ▼ .
- ES** ** Seleccione la posición predefinida (1 a 16) con los botones ▲ ▼ .
- PT** ** Seleccione a posição definida (1 to 16) com os botões ▲ ▼ .
- DE** ** Die Voreinstellungsposition (1 bis 16) mit dem Tasten ▲ ▼ wählen.
- IT** ** Selezionare la posizione preregolata (1 - 16) con i pulsanti ▲ ▼ .

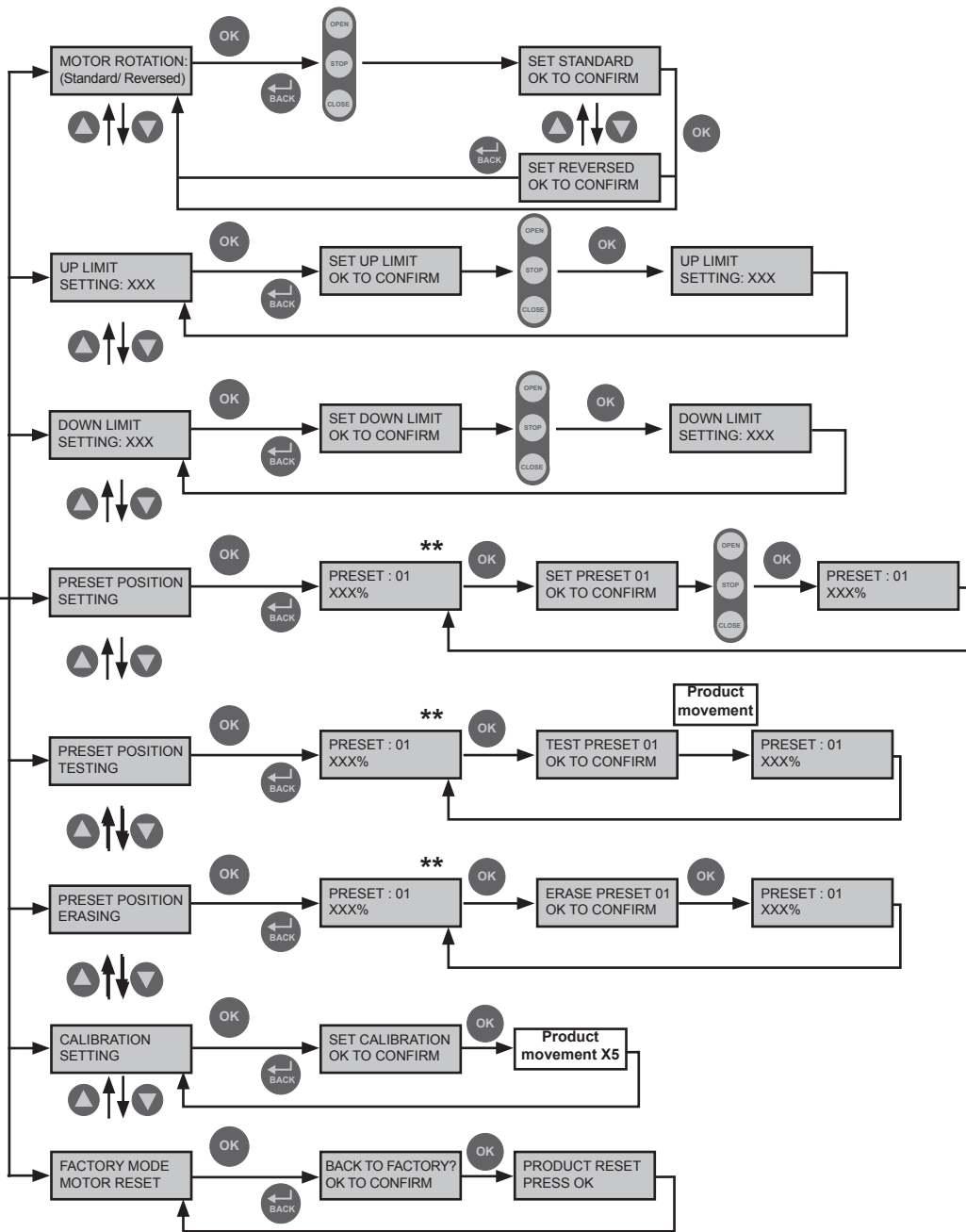

Somfy Activités SA
50 avenue du Nouveau Monde
F-74300 CLUSES

somfy[®]